

# Termékadatlap

## PPS 756 "Álló libikóka"



**Ajánlott életkor:** 3+ év

**Felhasználók száma:** 2 fő

**Biztonsági zóna:** 427 × 477 cm (16,3 m<sup>2</sup>)

**Szabad esési magasság:** 100 cm

**A berendezés tömege:** 61,5 kg

**Legnagyobb alkatrész mérete:** 127 × 177 × 90 cm

**Megfelelőség:** PN-EN 1176-1, PN-EN 1176-6+AC: IGEN

**Pótalkatrész-ellátás:** IGEN

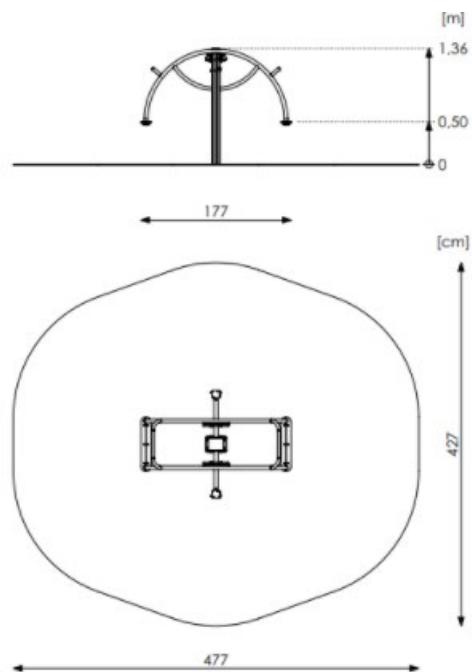

## **Telepítés**

A játék talajba rögzítve kerül telepítésre.

Az alapozás C20/25 minőségű betonból készül.

## **Anyagleírás**

Ø 42,4 mm átmérőjű, porfestett acélcső szerkezet cink alapozóval.

89 mm átmérőjű, eloxált alumínium körprofilból készült tartóoszlopok.

A berendezés természetes gumibetétekkel ellátott rugalmas csuklóra van szerelve.

A lábtartók PEHD vagy HPL lapból készülnek csúszásmentes felülettel.

A profilvégek PEHD záróelemekkel védettek.

A csavarok, kötőelemek és egyéb rögzítőelemek színes műanyag takarósapkával fedettek.

A látványtervek kizárólag tájékoztató jellegűek, a tényleges termék megjelenése eltérhet a képeken láthatótól.

## Megengedett ütéscsillapító burkolatok és minimális vastagságuk

Anyag	Leírás	Minimális vastagság [cm]	Maximális szabad esési magasság [cm]
Gyep / termőtalaj	-	-	≤100
Kéreg	20–80 mm szemcseméret	20	≤200
Kéreg	20–80 mm szemcseméret	30	≤300
Faforgács	5–30 mm szemcseméret	20	≤200
Faforgács	5–30 mm szemcseméret	30	≤300
Homok vagy kavics	0,25–8 mm szemcseméret	20	≤200
Homok vagy kavics	0,25–8 mm szemcseméret	30	≤300
Egyéb anyagok	EN 1177 szerint bevizsgálva	-	Vizsgálat szerinti kritikus esési magasság

Megjegyzések:

- a) A gyermekjátsszótereken alkalmazható, megfelelően előkészített burkolati anyagokról további információk a vonatkozó szabványban találhatóak.
- b) Laza szemcsés burkolóanyagok esetén a minimális rétegvastagságot további 100 mm-rel növelni kell az anyag elmozdulásának kompenzálására.
- c) A homoknak és kavicsnak jól lekerekített, mosott szemcsékből kell állnia, amelyek gyakorlatilag mentesek az iszap- és agyagrészecskéktől.
- d) Lásd az EN 1176 szabvány vonatkozó megjegyzéseit.